

Hellux 360

## Montageanleitung · Installation Instructions

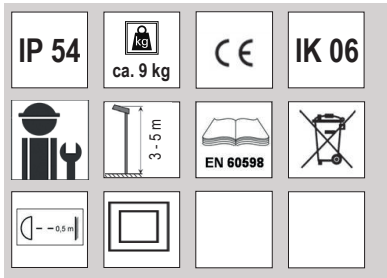
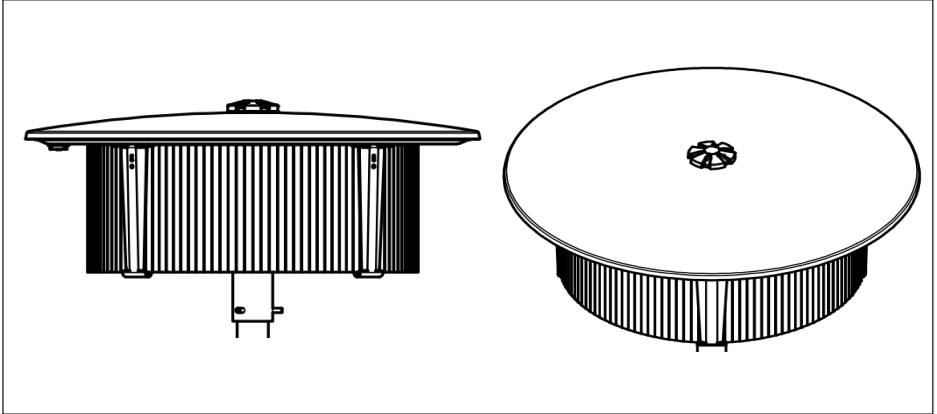

Die Angaben können je nach Ausführung variieren.  
Technische Änderungen vorbehalten. Alle Angaben ohne Gewähr.  
The details may vary depending on the model.  
Technical changes reserved. No liability assumed for details.

DE

Netzanschluss 220 - 240V, 50/60 Hz

Eingangsleistung 38 W max.

Windangriffsfläche = ca. 0,33 m<sup>2</sup>

Leistungsfaktor ≥ 0,95

EN

Mains connecton 220 - 240V, 50/60 Hz

Input power 38 W max.

Exposed wind surface = ca. 0,33 m<sup>2</sup>

Power factor ≥ 0,95

Lunux Lighting GmbH

Zaucheweg 4

04316 Leipzig

Germany

Phone +49(0)341 241 872 0

[www.lunux-lighting.com](http://www.lunux-lighting.com)



### Allgemeine Sicherheitshinweise General safety notes

(DE)

- Montage/Wartung nur durch Fachkräfte.
- Bei Instandsetzung/Instandhaltung nur Originalteile verwenden.
- Die Lichtquelle dieser Leuchte darf nur vom Hersteller oder einem von ihm beauftragten Servicetechniker oder einer vergleichbar qualifizierten Person ersetzt werden.
- Werden nachträglich Änderungen an Leuchten vor genommen, so gilt derjenige als Hersteller, der diese Änderung vornimmt.
- Der Hersteller übernimmt keine Haftung für Schäden, die durch unsachgemäßen Einsatz entstehen.
- Chemische Beständigkeit beachten. Nur kunststoffver-trägliche Reinigungsmittel verwenden.

(GB)

- Installation/maintenance only by skilled personnel.
- During overhaul/maintenance only use original parts.
- The light source contained in this luminaire shall only be replaced by the manufacturer or his service agent or a similar qualified person.
- If any luminaire is subsequently modified, the person responsible for the modification shall be considere the manufacturer.
- The manufacturer bears no liability for damage caused by inappropriate use or application.
- Due to problems with chemical resistance, choose cleaning materials which are suitable for plastic.

## 1. Montage der Leuchte/ Mounting the lamp

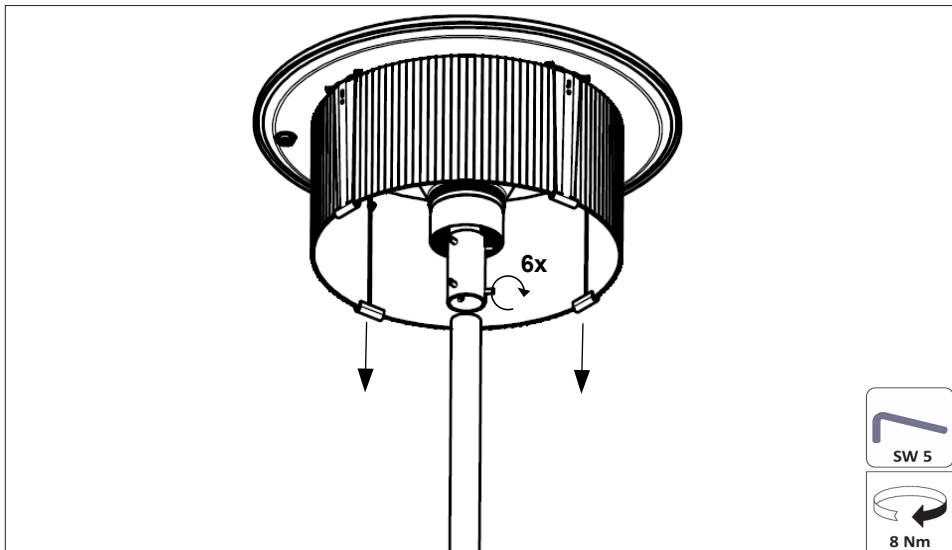

## 2. Wechsel LED-Treiber / Replacement of the LED-driver

2.1

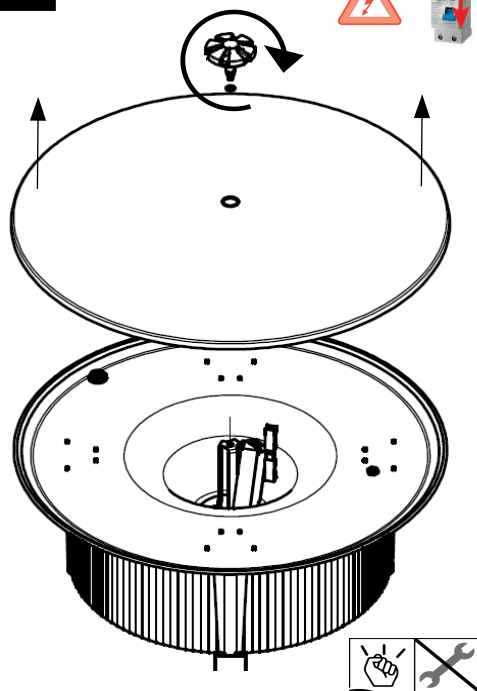

2.2

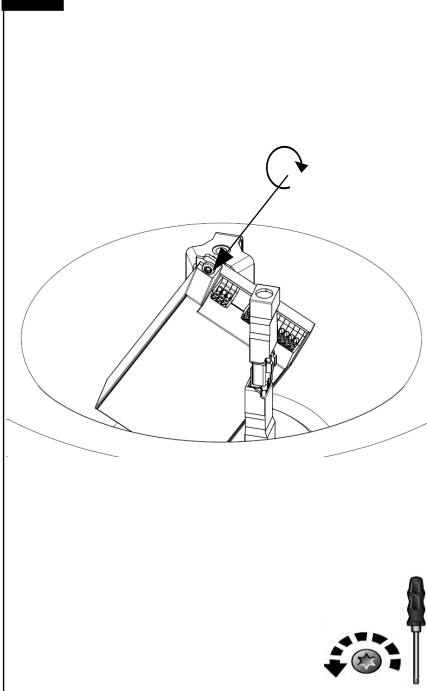

### 3. Elektrischer Anschluss / Electrical connection

Variante Type	Leitungsschutzschalter Circuit Breaker			
	B10	B16	C10	C16
38W	18	30	30	49

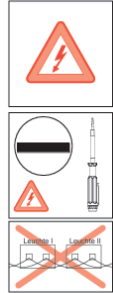

	Easy Basic	Basic	Basic +	Smart	Smart+
		Steuerph. / Lineswitch	Astro	DALI	Zhaga
1 blau / blue	N	N	N	N	N
2 braun / brown	L	L	L	L	L
3 schwarz / black	-	L' (230V±100% / 0V±50%)	-	Da +	-
4 grau / grey	-	-	-	Da -	-
5 grün/gelb l gr/ye	PE	PE	PE	PE	PE

L = 230VAC

L' = 230VAC

L'on = 100% / L'off = 50%



#### Strangulationsgefahr

Um die Gefahr der Strangulation zu verringern, muss die an diese Leuchte angeschlossene flexible Verkabelung wirksam an der Wand befestigt werden, wenn sich die Verkabelung in Handbereich befindet.

Risk of strangulation: Effectively attach flexible cabling to walls when mounted in arms reach.

Zur Vermeidung von Gefährdungen darf eine beschädigte äußere flexible Leitung dieser Leuchte ausschließlich vom Hersteller, seinem Servicevertreter oder einer vergleichbaren Fachkraft ausgetauscht werden

To avoid hazards, a damaged outer flexible cable of this luminaire may only be replaced by the manufacturer, its service representative or a comparable specialist



[www.lunix-lighting.com](http://www.lunix-lighting.com)