

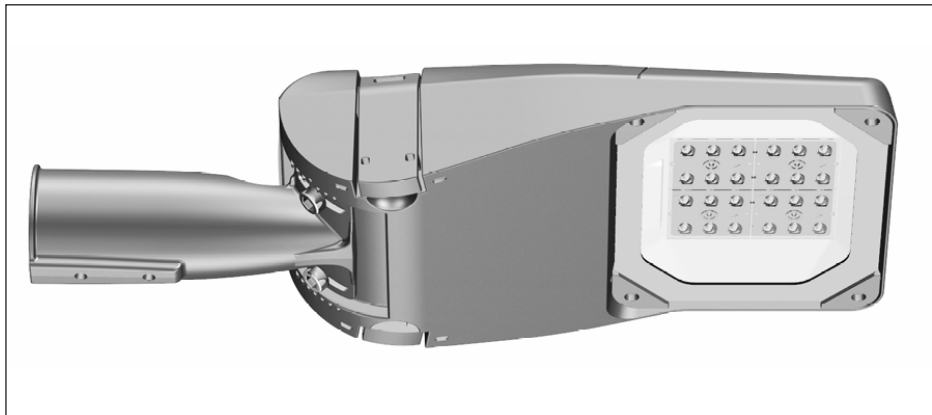







## Montageanleitung · Installation Instructions



IP 66	 6,5-14,5kg	CE	IK 09
	 4-12 m	 EN 60598	
 - 0,0 m			

Die Angaben können je nach Ausführung variieren.  
Technische Änderungen vorbehalten. Alle Angaben ohne Gewähr.  
The details may vary depending on the model.  
Technical changes reserved. No liability assumed for details.

DE

Netzanschluss 220 - 240V, 50/60 Hz  
Leistungsfaktor  $\geq 0,95$

EN

Mains connect 220 - 240V, 50/60 Hz  
Power factor  $\geq 0,95$

Lunux Lighting GmbH  
Zaucheweg 4  
04316 Leipzig  
Germany  
Phone +49(0)341 241 872 0  
www.lunux-lighting.com



### Allgemeine Sicherheitshinweise General safety notes

(DE)

- Montage/Wartung nur durch Fachkräfte.
- Bei Instandsetzung/Instandhaltung nur Originalteile verwenden.
- Die Lichtquelle dieser Leuchte darf nur vom Hersteller oder einem von ihm beauftragten Servicetechniker oder einer vergleichbar qualifizierten Person ersetzt werden.
- Werden nachträglich Änderungen an Leuchten vorgenommen, so gilt derjenige als Hersteller, der diese Änderung vornimmt.
- Der Hersteller übernimmt keine Haftung für Schäden, die durch unsachgemäßen Einsatz entstehen.
- Chemische Beständigkeit beachten. Nur kunststoffverträgliche Reinigungsmittel verwenden.

(GB)

- Installation/maintenance only by skilled personnel.
- During overhaul/maintenance only use original parts.
- The light source contained in this luminaire shall only be replaced by the manufacturer or his service agent or a similar qualified person.
- If any luminaire is subsequently modified, the person responsible for the modification shall be considered the manufacturer.
- The manufacturer bears no liability for damage caused by inappropriate use or application.
- Due to problems with chemical resistance, choose cleaning materials which are suitable for plastic.

# 1. Montage der Leuchte/ Mounting the lamp

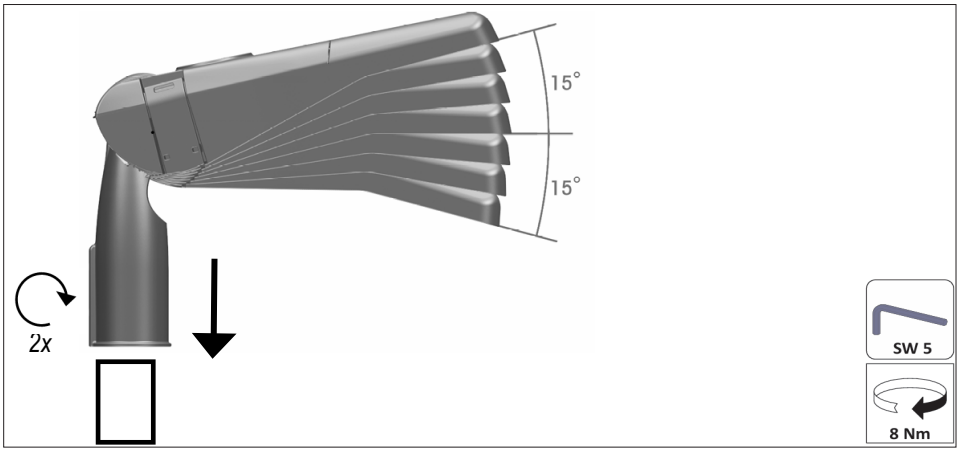
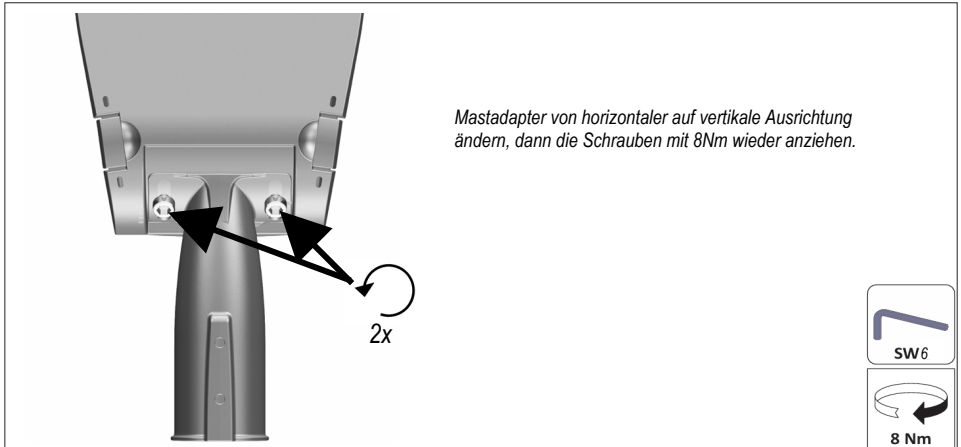
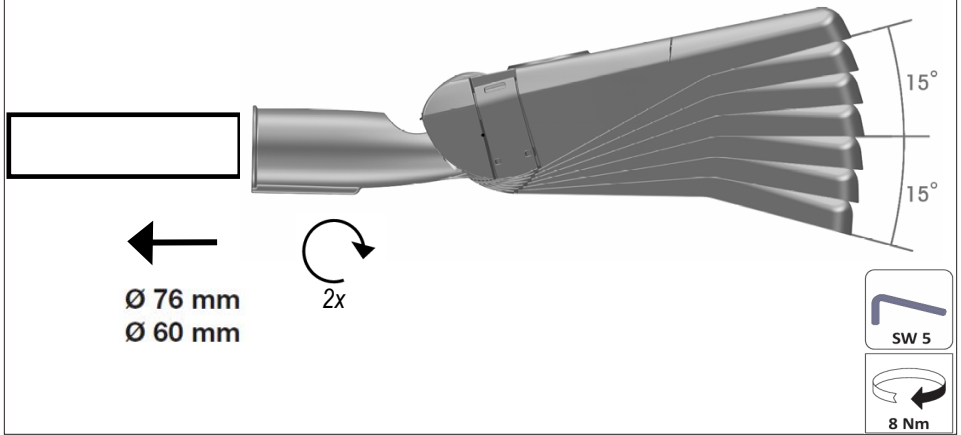

## 1. Montage der Leuchte/ Mounting the lamp

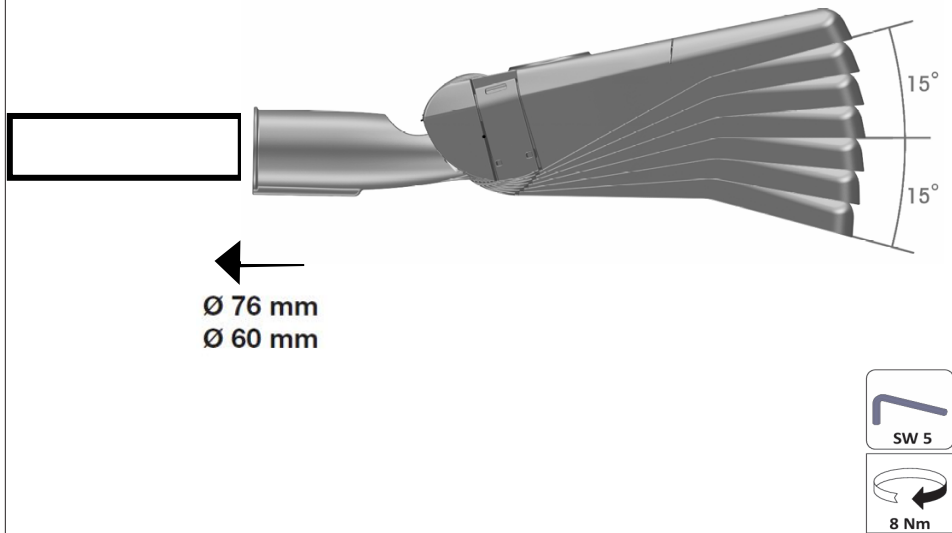

## 2. Wechsel LED-Treiber / Replacement of the LED-driver

2.1

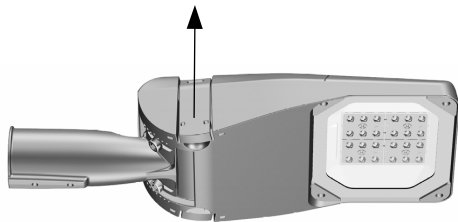

2.2

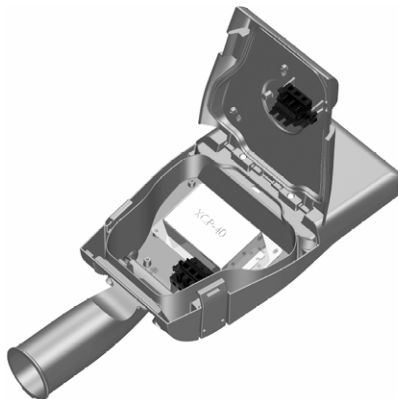

*Einbau und Kontaktierung des neuen LED-Treibers,  
anschließen Ursprungszustand wiederherstellen.  
Dichtung prüfen und bei Defekt austauschen.*

*Install and connect the new LED driver,  
Connect and restore the original condition.  
Check seal and replace if defective.*



### 3. Elektrischer Anschluss / Electrical connection

Variante Type	Leitungsschutzschalter Circuit Breaker			
	B10	B16	C10	C16
BL-S	18	30	31	51
BL-M	18	29	30	51
BL-XL	8	14	14	23

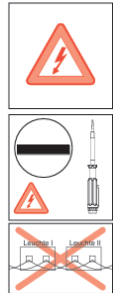

	Easy Basic	Basic	Basic +	Smart	Smart+
		Steuerph. / Lineswitch	Astro	DALI	Zhaga
1 blau / blue	N	N	N	N	N
2 braun / brown	L	L	L	L	L
3 schwarz / black	-	L' (230V±100% / 0V±50%)	-	Da +	-
4 grau / grey	-	-	-	Da -	-
5 grün/gelb l gr/ye	PE	PE	PE	PE	PE

L = 230VAC

L' = 230VAC

L'on = 100% / L'off = 50%



#### Strangulationsgefahr

Um die Gefahr der Strangulation zu verringern, muss die an diese Leuchte angeschlossene flexible Verkabelung wirksam an der Wand befestigt werden, wenn sich die Verkabelung in Handbereich befindet.

Risk of strangulation: Effectively attach flexible cabling to walls when mounted in arms reach.

Zur Vermeidung von Gefährdungen darf eine beschädigte äußere flexible Leitung dieser Leuchte ausschließlich vom Hersteller, seinem Servicevertreter oder einer vergleichbaren Fachkraft ausgetauscht werden

To avoid hazards, a damaged outer flexible cable of this luminaire may only be replaced by the manufacturer, its service representative or a comparable specialist



[www.lunix-lighting.com](http://www.lunix-lighting.com)